



Ford Service

Ford Solutions

Có
 Không

Phiếu kiểm tra tình trạng xe

Theo khuyến nghị của Ford Motor Company

CÁC MỤC BẢO DƯỠNG ĐỊNH KỲ			
HẠNG MỤC	ĐÃ BẢO TRÌ	HẠNG MỤC	ĐÃ BẢO TRÌ
<input type="checkbox"/> Phiếu kiểm tra xe	<input type="checkbox"/>	<input type="checkbox"/> Lọc gió động cơ	<input type="checkbox"/>
<input type="checkbox"/> Thay dầu và lọc dầu	<input type="checkbox"/>	<input type="checkbox"/> Nước làm mát	<input type="checkbox"/>
<input type="checkbox"/> Đảo lốp	<input type="checkbox"/>	<input type="checkbox"/> Dầu phanh	<input type="checkbox"/>
<input type="checkbox"/> Lọc nhiên liệu	<input type="checkbox"/>	<input type="checkbox"/> Lọc gió điều hòa	<input type="checkbox"/>
<input type="checkbox"/> Bảo dưỡng định kỳ ____ K km	<input type="checkbox"/>	<input type="checkbox"/> Buzi	<input type="checkbox"/>

*Đây chỉ là một phần của danh sách các mục bảo dưỡng và KHÔNG áp dụng cho tất cả các loại xe. Vui lòng tham khảo cuốn sổ tay hướng dẫn sử dụng xe của bạn để biết các yêu cầu bảo dưỡng đối với một dòng xe cụ thể.

CHÚ DẪN Có thể góp phần làm giảm tiêu hao nhiên liệu và thúc đẩy việc bảo vệ môi trường

Đã kiểm tra và OK tại thời điểm này Có thể cần lưu ý trong thời gian tới Cần lưu ý ngay

BÊN TRONG XE	ĐÃ BẢO TRÌ
<input checked="" type="checkbox"/> <input checked="" type="checkbox"/> Quạt gió điều hòa	<input type="checkbox"/>
<input checked="" type="checkbox"/> <input checked="" type="checkbox"/> Đèn trong xe	<input type="checkbox"/>
<input checked="" type="checkbox"/> <input checked="" type="checkbox"/> Hoạt động của ly hợp (nếu được trang bị)	<input type="checkbox"/>

ĐÈN ĐIỆN / KÍNH CHẮN GIÓ	ĐÃ BẢO TRÌ
<input checked="" type="checkbox"/> <input checked="" type="checkbox"/> Hoạt động của còi, đèn chiếu sáng bên ngoài, đèn xi nhan, đèn cảnh báo nguy hiểm và đèn phanh	<input type="checkbox"/>
<input checked="" type="checkbox"/> <input checked="" type="checkbox"/> Kính chắn gió bị nứt, tróc, sứt	<input type="checkbox"/>

LƯỚI GẠT MƯA	ĐÃ BẢO TRÌ
<input type="checkbox"/> Hoạt động của gạt mưa <input checked="" type="checkbox"/> <input checked="" type="checkbox"/> Lưới gạt mưa	<input type="checkbox"/>

KIỂM TRA MỨC CHẤT LỎNG	ĐÃ BẢO TRÌ
<input checked="" type="checkbox"/> <input checked="" type="checkbox"/> Dầu phanh	<input type="checkbox"/>
<input checked="" type="checkbox"/> <input checked="" type="checkbox"/> Dầu ly hợp	<input type="checkbox"/>
<input checked="" type="checkbox"/> <input checked="" type="checkbox"/> Dầu vi sai/ hộp số phụ	<input type="checkbox"/>
<input checked="" type="checkbox"/> <input checked="" type="checkbox"/> Nước rửa kính	<input type="checkbox"/>
<input checked="" type="checkbox"/> <input checked="" type="checkbox"/> Nước làm mát	<input type="checkbox"/>
<input checked="" type="checkbox"/> <input checked="" type="checkbox"/> Dầu hộp số	<input type="checkbox"/>
<input checked="" type="checkbox"/> <input checked="" type="checkbox"/> Bình nước phụ	<input type="checkbox"/>
<input checked="" type="checkbox"/> <input checked="" type="checkbox"/> Dầu trợ lực lái	<input type="checkbox"/>

DÂY ĐAI/ĐƯỜNG ỐNG/CHÂN ĐỖ	ĐÃ BẢO TRÌ
<input checked="" type="checkbox"/> <input checked="" type="checkbox"/> Hệ thống điều hòa và đường ống bị rò rỉ và/hoặc hư hỏng	<input type="checkbox"/>
<input checked="" type="checkbox"/> <input checked="" type="checkbox"/> Hệ thống làm mát động cơ, két nước, đường ống và kẹp	<input type="checkbox"/>
<input checked="" type="checkbox"/> <input checked="" type="checkbox"/> Dây đai dẫn động hệ thống phụ trợ	<input type="checkbox"/>

ĐẠT ĐÓ THÊM	ĐÃ BẢO TRÌ	ĐÃ BẢO TRÌ
<input checked="" type="checkbox"/> <input checked="" type="checkbox"/> Dầu phanh	<input type="checkbox"/>	<input type="checkbox"/>
<input checked="" type="checkbox"/> <input checked="" type="checkbox"/> Dầu ly hợp	<input type="checkbox"/>	<input type="checkbox"/>
<input checked="" type="checkbox"/> <input checked="" type="checkbox"/> Dầu vi sai/ hộp số phụ	<input type="checkbox"/>	<input type="checkbox"/>
<input checked="" type="checkbox"/> <input checked="" type="checkbox"/> Nước rửa kính	<input type="checkbox"/>	<input type="checkbox"/>
<input checked="" type="checkbox"/> <input checked="" type="checkbox"/> Nước làm mát	<input type="checkbox"/>	<input type="checkbox"/>
<input checked="" type="checkbox"/> <input checked="" type="checkbox"/> Dầu hộp số	<input type="checkbox"/>	<input type="checkbox"/>
<input checked="" type="checkbox"/> <input checked="" type="checkbox"/> Bình nước phụ	<input type="checkbox"/>	<input type="checkbox"/>
<input checked="" type="checkbox"/> <input checked="" type="checkbox"/> Dầu trợ lực lái	<input type="checkbox"/>	<input type="checkbox"/>

DÂY ĐAI/ĐƯỜNG ỐNG/CHÂN ĐỖ	ĐÃ BẢO TRÌ
<input checked="" type="checkbox"/> <input checked="" type="checkbox"/> Hệ thống điều hòa và đường ống bị rò rỉ và/hoặc hư hỏng	<input type="checkbox"/>
<input checked="" type="checkbox"/> <input checked="" type="checkbox"/> Hệ thống làm mát động cơ, két nước, đường ống và kẹp	<input type="checkbox"/>
<input checked="" type="checkbox"/> <input checked="" type="checkbox"/> Dây đai dẫn động hệ thống phụ trợ	<input type="checkbox"/>

DÂY ĐAI/ĐƯỜNG ỐNG/CHÂN ĐỖ	ĐÃ BẢO TRÌ
<input checked="" type="checkbox"/> <input checked="" type="checkbox"/> Hệ thống điều hòa và đường ống bị rò rỉ và/hoặc hư hỏng	<input type="checkbox"/>
<input checked="" type="checkbox"/> <input checked="" type="checkbox"/> Hệ thống làm mát động cơ, két nước, đường ống và kẹp	<input type="checkbox"/>
<input checked="" type="checkbox"/> <input checked="" type="checkbox"/> Dây đai dẫn động hệ thống phụ trợ	<input type="checkbox"/>

DÂY ĐAI/ĐƯỜNG ỐNG/CHÂN ĐỖ	ĐÃ BẢO TRÌ
<input checked="" type="checkbox"/> <input checked="" type="checkbox"/> Hệ thống điều hòa và đường ống bị rò rỉ và/hoặc hư hỏng	<input type="checkbox"/>
<input checked="" type="checkbox"/> <input checked="" type="checkbox"/> Hệ thống làm mát động cơ, két nước, đường ống và kẹp	<input type="checkbox"/>
<input checked="" type="checkbox"/> <input checked="" type="checkbox"/> Dây đai dẫn động hệ thống phụ trợ	<input type="checkbox"/>

DÂY ĐAI/ĐƯỜNG ỐNG/CHÂN ĐỖ	ĐÃ BẢO TRÌ
<input checked="" type="checkbox"/> <input checked="" type="checkbox"/> Hệ thống điều hòa và đường ống bị rò rỉ và/hoặc hư hỏng	<input type="checkbox"/>
<input checked="" type="checkbox"/> <input checked="" type="checkbox"/> Hệ thống làm mát động cơ, két nước, đường ống và kẹp	<input type="checkbox"/>
<input checked="" type="checkbox"/> <input checked="" type="checkbox"/> Dây đai dẫn động hệ thống phụ trợ	<input type="checkbox"/>

Tên: _____
 Địa Chỉ Email: _____
 Ngày: _____
 Loại xe/Kiểu xe/Năm SX: _____
 Km: _____ RO/Tag: _____
 VIN: _____ Biển Số: _____

BÌNH ẮC-QUY	ĐÃ BẢO TRÌ
<p>Mức nước axit </p> <p>Tình trạng ắc quy </p> <p>Mức nước axit bình ắc quy _____ Đền báo tình trạng ắc quy _____</p>	<input type="checkbox"/>

HỆ THỐNG PHANH	ĐÃ BẢO TRÌ
<input checked="" type="checkbox"/> <input checked="" type="checkbox"/> Hệ thống phanh (bao gồm đường các đường ống và phanh đố)	<input type="checkbox"/>

HỆ THỐNG TAY LÁI/NHÚN	ĐÃ BẢO TRÌ
<input checked="" type="checkbox"/> <input checked="" type="checkbox"/> Ống nhún và các bộ phận giảm xóc bị rỉ dầu, hư hỏng và/hoặc hoạt động kém	<input type="checkbox"/>
<input checked="" type="checkbox"/> <input checked="" type="checkbox"/> Bơm trợ lực, thước lái và thanh dẫn động	<input type="checkbox"/>
<input checked="" type="checkbox"/> <input checked="" type="checkbox"/> Rô tuyen lái	<input type="checkbox"/>
<input checked="" type="checkbox"/> <input checked="" type="checkbox"/> Rô tuyen cân bằng	<input type="checkbox"/>

HỆ THỐNG ỚNG XẢ	ĐÃ BẢO TRÌ
<input checked="" type="checkbox"/> <input checked="" type="checkbox"/> Hệ thống ống xả (rò rỉ, hư hỏng, lỏng chi tiết)	<input type="checkbox"/>

HỆ THỐNG TRUYỀN LỰC/ TRỤC LÁI	ĐÃ BẢO TRÌ
<input checked="" type="checkbox"/> <input checked="" type="checkbox"/> Cao su che bụi trục láp (nếu được trang bị)	<input type="checkbox"/>
<input checked="" type="checkbox"/> <input checked="" type="checkbox"/> Trục láp, hộp số, khớp các đăng và thanh dẫn chuyển số (nếu được trang bị) và bôi trơn (nếu cần)	<input type="checkbox"/>

MỨC XĂNG	THÂN XE BÊN NGOÀI
	<p>Các hạng mục bổ sung lưu ý các hư hại trên thân xe hoặc các lỗi vào hình vẽ</p>

HAO MÒN LỚP XE / PHANH			
ĐỘ MÒN LỚP XE	Trên 5mm	3mm tới 5mm	dưới 3mm
MÁ PHANH	Trên 5mm (Phanh đĩa) hoặc trên 2mm (Phanh trống)	3 tới 5mm (Phanh đĩa) hoặc 1.01 tới 2mm (Phanh trống)	Dưới 3mm (Phanh đĩa) hoặc dưới 1mm (Phanh trống)

BIỂU THỊ HAO MÒN LỚP XE	ĐÃ BẢO TRÌ	PHÍA TRƯỚC BÊN TRÁI	ĐÃ BẢO TRÌ	PHÍA TRƯỚC BÊN PHẢI	ĐÃ BẢO TRÌ
<input type="checkbox"/> Căn chỉnh góc đặt bánh xe	<input type="checkbox"/>	<input checked="" type="checkbox"/> <input checked="" type="checkbox"/> Độ mòn lốp ____ mm Tuổi Lốp ____	<input type="checkbox"/>	<input checked="" type="checkbox"/> <input checked="" type="checkbox"/> Độ mòn lốp ____ mm Tuổi Lốp ____	<input type="checkbox"/>
<input type="checkbox"/> Căn cân bằng động bánh xe	<input type="checkbox"/>	<input checked="" type="checkbox"/> <input checked="" type="checkbox"/> Hoa lốp bị mòn/hư hại	<input type="checkbox"/>	<input checked="" type="checkbox"/> <input checked="" type="checkbox"/> Hoa lốp bị mòn/hư hại	<input type="checkbox"/>
		<input checked="" type="checkbox"/> <input checked="" type="checkbox"/> Áp suất lốp - theo tiêu chuẩn nhà sản xuất	<input type="checkbox"/>	<input checked="" type="checkbox"/> <input checked="" type="checkbox"/> Áp suất lốp - theo tiêu chuẩn nhà sản xuất	<input type="checkbox"/>
		<input checked="" type="checkbox"/> <input checked="" type="checkbox"/> Độ dày má/guốc phanh ____ mm	<input type="checkbox"/>	<input checked="" type="checkbox"/> <input checked="" type="checkbox"/> Độ dày má/guốc phanh ____ mm	<input type="checkbox"/>

ĐỘ MÒN LỚP XE	ĐÃ BẢO TRÌ	PHÍA SAU BÊN TRÁI	ĐÃ BẢO TRÌ	PHÍA SAU BÊN PHẢI	ĐÃ BẢO TRÌ
<input type="checkbox"/> Căn chỉnh góc đặt bánh xe	<input type="checkbox"/>	<input checked="" type="checkbox"/> <input checked="" type="checkbox"/> Độ mòn lốp ____ mm Tuổi Lốp ____	<input type="checkbox"/>	<input checked="" type="checkbox"/> <input checked="" type="checkbox"/> Độ mòn lốp ____ mm Tuổi Lốp ____	<input type="checkbox"/>
<input type="checkbox"/> Căn cân bằng động bánh xe	<input type="checkbox"/>	<input checked="" type="checkbox"/> <input checked="" type="checkbox"/> Hoa lốp bị mòn/hư hại	<input type="checkbox"/>	<input checked="" type="checkbox"/> <input checked="" type="checkbox"/> Hoa lốp bị mòn/hư hại	<input type="checkbox"/>
		<input checked="" type="checkbox"/> <input checked="" type="checkbox"/> Áp suất lốp - theo tiêu chuẩn nhà sản xuất	<input type="checkbox"/>	<input checked="" type="checkbox"/> <input checked="" type="checkbox"/> Áp suất lốp - theo tiêu chuẩn nhà sản xuất	<input type="checkbox"/>
		<input checked="" type="checkbox"/> <input checked="" type="checkbox"/> Độ dày má/guốc phanh ____ mm	<input type="checkbox"/>	<input checked="" type="checkbox"/> <input checked="" type="checkbox"/> Độ dày má/guốc phanh ____ mm	<input type="checkbox"/>

ĐỘ MÒN LỚP XE	ĐÃ BẢO TRÌ	PHÍA SAU BÊN TRÁI	ĐÃ BẢO TRÌ	PHÍA SAU BÊN PHẢI	ĐÃ BẢO TRÌ
<input type="checkbox"/> Căn chỉnh góc đặt bánh xe	<input type="checkbox"/>	<input checked="" type="checkbox"/> <input checked="" type="checkbox"/> Độ mòn lốp ____ mm Tuổi Lốp ____	<input type="checkbox"/>	<input checked="" type="checkbox"/> <input checked="" type="checkbox"/> Độ mòn lốp ____ mm Tuổi Lốp ____	<input type="checkbox"/>
<input type="checkbox"/> Căn cân bằng động bánh xe	<input type="checkbox"/>	<input checked="" type="checkbox"/> <input checked="" type="checkbox"/> Hoa lốp bị mòn/hư hại	<input type="checkbox"/>	<input checked="" type="checkbox"/> <input checked="" type="checkbox"/> Hoa lốp bị mòn/hư hại	<input type="checkbox"/>
		<input checked="" type="checkbox"/> <input checked="" type="checkbox"/> Áp suất lốp - theo tiêu chuẩn nhà sản xuất	<input type="checkbox"/>	<input checked="" type="checkbox"/> <input checked="" type="checkbox"/> Áp suất lốp - theo tiêu chuẩn nhà sản xuất	<input type="checkbox"/>
		<input checked="" type="checkbox"/> <input checked="" type="checkbox"/> Độ dày má/guốc phanh ____ mm	<input type="checkbox"/>	<input checked="" type="checkbox"/> <input checked="" type="checkbox"/> Độ dày má/guốc phanh ____ mm	<input type="checkbox"/>

ĐỘ MÒN LỚP XE	ĐÃ BẢO TRÌ	PHÍA SAU BÊN TRÁI	ĐÃ BẢO TRÌ	PHÍA SAU BÊN PHẢI	ĐÃ BẢO TRÌ
<input type="checkbox"/> Căn chỉnh góc đặt bánh xe	<input type="checkbox"/>	<input checked="" type="checkbox"/> <input checked="" type="checkbox"/> Độ mòn lốp ____ mm Tuổi Lốp ____	<input type="checkbox"/>	<input checked="" type="checkbox"/> <input checked="" type="checkbox"/> Độ mòn lốp ____ mm Tuổi Lốp ____	<input type="checkbox"/>
<input type="checkbox"/> Căn cân bằng động bánh xe	<input type="checkbox"/>	<input checked="" type="checkbox"/> <input checked="" type="checkbox"/> Hoa lốp bị mòn/hư hại	<input type="checkbox"/>	<input checked="" type="checkbox"/> <input checked="" type="checkbox"/> Hoa lốp bị mòn/hư hại	<input type="checkbox"/>
		<input checked="" type="checkbox"/> <input checked="" type="checkbox"/> Áp suất lốp - theo tiêu chuẩn nhà sản xuất	<input type="checkbox"/>	<input checked="" type="checkbox"/> <input checked="" type="checkbox"/> Áp suất lốp - theo tiêu chuẩn nhà sản xuất	<input type="checkbox"/>
		<input checked="" type="checkbox"/> <input checked="" type="checkbox"/> Độ dày má/guốc phanh ____ mm	<input type="checkbox"/>	<input checked="" type="checkbox"/> <input checked="" type="checkbox"/> Độ dày má/guốc phanh ____ mm	<input type="checkbox"/>

ĐỘ MÒN LỚP XE	ĐÃ BẢO TRÌ	PHÍA SAU BÊN TRÁI	ĐÃ BẢO TRÌ	PHÍA SAU BÊN PHẢI	ĐÃ BẢO TRÌ
<input type="checkbox"/> Căn chỉnh góc đặt bánh xe	<input type="checkbox"/>	<input checked="" type="checkbox"/> <input checked="" type="checkbox"/> Độ mòn lốp ____ mm Tuổi Lốp ____	<input type="checkbox"/>	<input checked="" type="checkbox"/> <input checked="" type="checkbox"/> Độ mòn lốp ____ mm Tuổi Lốp ____	<input type="checkbox"/>
<input type="checkbox"/> Căn cân bằng động bánh xe	<input type="checkbox"/>	<input checked="" type="checkbox"/> <input checked="" type="checkbox"/> Hoa lốp bị mòn/hư hại	<input type="checkbox"/>	<input checked="" type="checkbox"/> <input checked="" type="checkbox"/> Hoa lốp bị mòn/hư hại	<input type="checkbox"/>
		<input checked="" type="checkbox"/> <input checked="" type="checkbox"/> Áp suất lốp - theo tiêu chuẩn nhà sản xuất	<input type="checkbox"/>	<input checked="" type="checkbox"/> <input checked="" type="checkbox"/> Áp suất lốp - theo tiêu chuẩn nhà sản xuất	<input type="checkbox"/>
		<input checked="" type="checkbox"/> <input checked="" type="checkbox"/> Độ dày má/guốc phanh ____ mm	<input type="checkbox"/>	<input checked="" type="checkbox"/> <input checked="" type="checkbox"/> Độ dày má/guốc phanh ____ mm	<input type="checkbox"/>

ĐỘ MÒN LỚP XE	ĐÃ BẢO TRÌ	PHÍA SAU BÊN TRÁI	ĐÃ BẢO TRÌ	PHÍA SAU BÊN PHẢI	ĐÃ BẢO TRÌ
<input type="checkbox"/> Căn chỉnh góc đặt bánh xe	<input type="checkbox"/>	<input checked="" type="checkbox"/> <input checked="" type="checkbox"/> Độ mòn lốp ____ mm Tuổi Lốp ____	<input type="checkbox"/>	<input checked="" type="checkbox"/> <input checked="" type="checkbox"/> Độ mòn lốp ____ mm Tuổi Lốp ____	<input type="checkbox"/>
<input type="checkbox"/> Căn cân bằng động bánh xe	<input type="checkbox"/>	<input checked="" type="checkbox"/> <input checked="" type="checkbox"/> Hoa lốp bị mòn/hư hại	<input type="checkbox"/>	<input checked="" type="checkbox"/> <input checked="" type="checkbox"/> Hoa lốp bị mòn/hư hại	<input type="checkbox"/>
		<input checked="" type="checkbox"/> <input checked="" type="checkbox"/> Áp suất lốp - theo tiêu chuẩn nhà sản xuất	<input type="checkbox"/>	<input checked="" type="checkbox"/> <input checked="" type="checkbox"/> Áp suất lốp - theo tiêu chuẩn nhà sản xuất	<input type="checkbox"/>
		<input checked="" type="checkbox"/> <input checked="" type="checkbox"/> Độ dày má/guốc phanh ____ mm	<input type="checkbox"/>	<input checked="" type="checkbox"/> <input checked="" type="checkbox"/> Độ dày má/guốc phanh ____ mm	<input type="checkbox"/>

ĐỘ MÒN LỚP XE	ĐÃ BẢO TRÌ	PHÍA SAU BÊN TRÁI	ĐÃ BẢO TRÌ	PHÍA SAU BÊN PHẢI	ĐÃ BẢO TRÌ
<input type="checkbox"/> Căn chỉnh góc đặt bánh xe	<input type="checkbox"/>	<input checked="" type="checkbox"/> <input checked="" type="checkbox"/> Độ mòn lốp ____ mm Tuổi Lốp ____	<input type="checkbox"/>	<input checked="" type="checkbox"/> <input checked="" type="checkbox"/> Độ mòn lốp ____ mm Tuổi Lốp ____	<input type="checkbox"/>
<input type="checkbox"/> Căn cân bằng động bánh xe	<input type="checkbox"/>	<input checked="" type="checkbox"/> <input checked="" type="checkbox"/> Hoa lốp bị mòn/hư hại	<input type="checkbox"/>	<input checked="" type="checkbox"/> <input checked="" type="checkbox"/> Hoa lốp bị mòn/hư hại	<input type="checkbox"/>
		<input checked="" type="checkbox"/> <input checked="" type="checkbox"/> Áp suất lốp - theo tiêu chuẩn nhà sản xuất	<input type="checkbox"/>	<input checked="" type="checkbox"/> <input checked="" type="checkbox"/> Áp suất lốp - theo tiêu chuẩn nhà sản xuất	<input type="checkbox"/>
		<input checked="" type="checkbox"/> <input checked="" type="checkbox"/> Độ dày má/guốc phanh ____ mm	<input type="checkbox"/>	<input checked="" type="checkbox"/> <input checked="" type="checkbox"/> Độ dày má/guốc phanh ____ mm	<input type="checkbox"/>

Cố vấn dịch vụ: _____ Kỹ thuật viên: _____
 Chữ ký khách hàng: _____



MÒN DO SAI ĐỘ CHỤM

Kiểu mòn chân chim cho biết bánh xe đang bị quá chụm hoặc quá mở ra ngoài. Các dấu hiệu này cho thấy cần điều chỉnh. Có thể gây ra do bị mòn giảm xóc.



MÒN DO SAI GÓC CAMBER

Mòn quá mức ở cạnh trong hoặc cạnh ngoài của lốp cho thấy cần bánh xe đang bị nghiêng vào hoặc nghiêng ra quá xa (theo chiều thẳng đứng). Các dấu hiệu cần điều chỉnh Có thể gây ra do bị mòn giảm xóc.

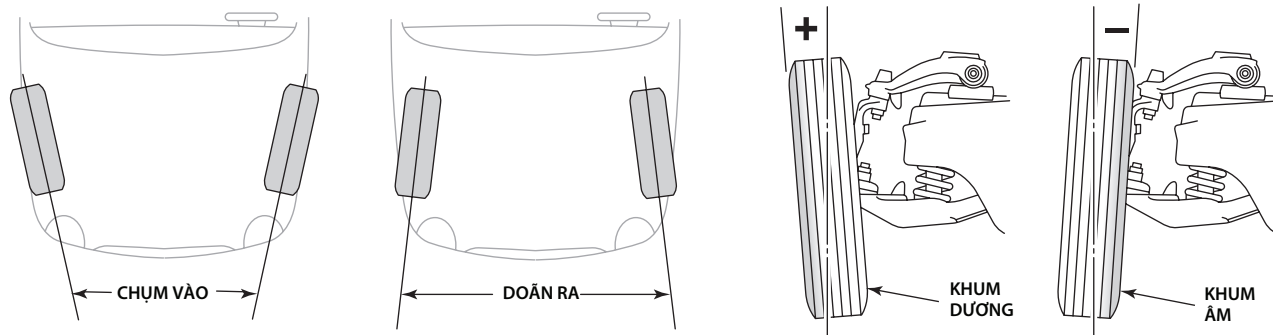

PHANH ĐĨA

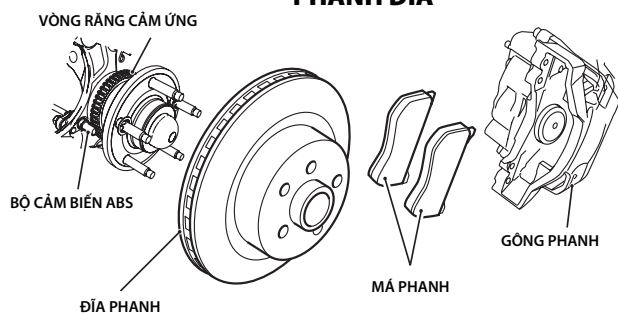

PHANH TANG TRỐNG

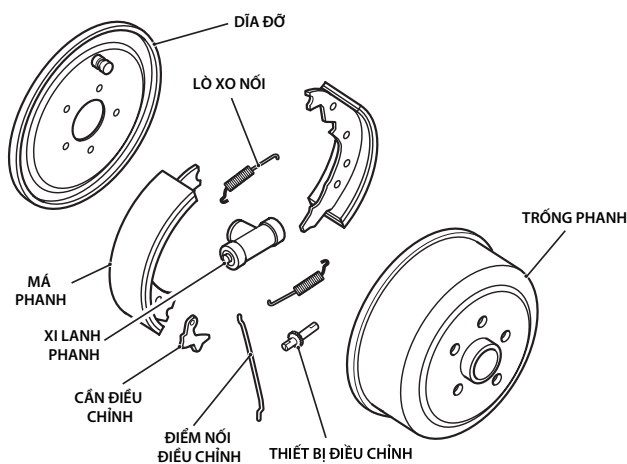

HỆ THỐNG NHÚN

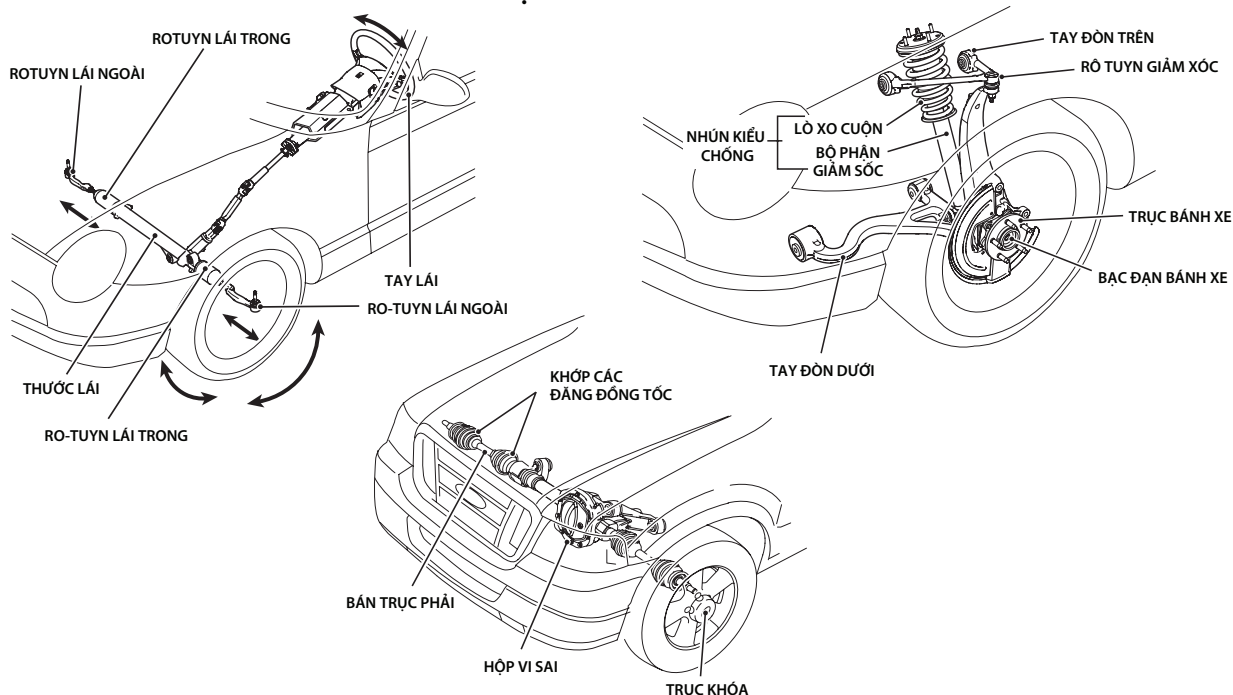

Ford Service
Ford Solutions
 Có

 Không

Phiếu kiểm tra tình trạng xe

Theo khuyến nghị của Ford Motor Company

CÁC MỤC BẢO DƯỠNG ĐỊNH KỲ			
HẠNG MỤC	ĐÃ BẢO TRÌ	HẠNG MỤC	ĐÃ BẢO TRÌ
<input type="checkbox"/> Phiếu kiểm tra xe	<input type="checkbox"/>	<input type="checkbox"/> Lọc gió động cơ	<input type="checkbox"/>
<input type="checkbox"/> Thay dầu và lọc dầu	<input type="checkbox"/>	<input type="checkbox"/> Nước làm mát	<input type="checkbox"/>
<input type="checkbox"/> Đảo lốp	<input type="checkbox"/>	<input type="checkbox"/> Dầu phanh	<input type="checkbox"/>
<input type="checkbox"/> Lọc nhiên liệu	<input type="checkbox"/>	<input type="checkbox"/> Lọc gió điều hòa	<input type="checkbox"/>
<input type="checkbox"/> Bảo dưỡng định kỳ ____ K km	<input type="checkbox"/>	<input type="checkbox"/> Buzi	<input type="checkbox"/>

*Đây chỉ là một phần của danh sách các mục bảo dưỡng và KHÔNG áp dụng cho tất cả các loại xe. Vui lòng tham khảo cuốn sổ tay hướng dẫn sử dụng xe của bạn để biết các yêu cầu bảo dưỡng đối với một dòng xe cụ thể.

CHÚ DẪN Có thể góp phần làm giảm tiêu hao nhiên liệu và thúc đẩy việc bảo vệ môi trường

Đã kiểm tra và OK tại thời điểm này
 Có thể cần lưu ý trong thời gian tới
 Cần lưu ý ngay

BÊN TRONG XE

HẠNG MỤC	ĐÃ BẢO TRÌ
<input type="checkbox"/> Quạt gió điều hòa	<input type="checkbox"/>
<input type="checkbox"/> Đèn trong xe	<input type="checkbox"/>
<input type="checkbox"/> Hoạt động của ly hợp (nếu được trang bị)	<input type="checkbox"/>

ĐÈN ĐIỆN / KÍNH CHẮN GIÓ

HẠNG MỤC	ĐÃ BẢO TRÌ
<input type="checkbox"/> Hoạt động của còi, đèn chiếu sáng bên ngoài, đèn xi nhan, đèn cảnh báo nguy hiểm và đèn phanh	<input type="checkbox"/>
<input type="checkbox"/> Kính chắn gió bị nứt, tróc, sứt	<input type="checkbox"/>

LƯỚI GẠT MƯA

HẠNG MỤC	ĐÃ BẢO TRÌ
<input type="checkbox"/> Hoạt động của gạt mưa	<input type="checkbox"/>

KIỂM TRA MỨC CHẤT LỎNG

ĐẠT ĐÓ THÊM	ĐÃ BẢO TRÌ	HẠNG MỤC	ĐÃ BẢO TRÌ
<input type="radio"/>	<input type="checkbox"/>	<input type="radio"/>	<input type="checkbox"/>
<input type="radio"/>	<input type="checkbox"/>	<input type="radio"/>	<input type="checkbox"/>
<input type="radio"/>	<input type="checkbox"/>	<input type="radio"/>	<input type="checkbox"/>
<input type="radio"/>	<input type="checkbox"/>	<input type="radio"/>	<input type="checkbox"/>

DÂY ĐAI/ĐƯỜNG ỐNG/CHÂN ĐỖ

HẠNG MỤC	ĐÃ BẢO TRÌ
<input type="checkbox"/> Hệ thống điều hòa và đường ống bị rò rỉ và/hoặc hư hỏng	<input type="checkbox"/>
<input type="checkbox"/> Hệ thống làm mát động cơ, két nước, đường ống và kẹp	<input type="checkbox"/>
<input type="checkbox"/> Dây đai dẫn động hệ thống phụ trợ	<input type="checkbox"/>

HAO MÒN LỚP XE / PHANH

ĐỘ MÒN LỚP MÁ PHANH	Trên 5mm		3mm tới 5mm		dưới 3mm	
	Trên 5mm (Phanh đĩa) hoặc trên 2mm (Phanh trống)		3 tới 5mm (Phanh đĩa) hoặc 1.01 tới 2mm (Phanh trống)		Dưới 3mm (Phanh đĩa) hoặc dưới 1mm (Phanh trống)	
BIỂU THỊ HAO MÒN LỚP XE	<input type="checkbox"/>	<input type="checkbox"/>	<input type="checkbox"/>	<input type="checkbox"/>	<input type="checkbox"/>	<input type="checkbox"/>
<input type="checkbox"/> Cần điều chỉnh góc đặt bánh xe	<input type="checkbox"/>	<input type="checkbox"/>	<input type="checkbox"/>	<input type="checkbox"/>	<input type="checkbox"/>	<input type="checkbox"/>
<input type="checkbox"/> Cần cân bằng động bánh xe	<input type="checkbox"/>	<input type="checkbox"/>	<input type="checkbox"/>	<input type="checkbox"/>	<input type="checkbox"/>	<input type="checkbox"/>
<input type="checkbox"/> Đo lực phanh không thực hiện trong lần bảo Dưỡng này	<input type="checkbox"/>	<input type="checkbox"/>	<input type="checkbox"/>	<input type="checkbox"/>	<input type="checkbox"/>	<input type="checkbox"/>
Các hạng mục bổ sung:						
PHÍA TRƯỚC BÊN TRÁI	<input type="checkbox"/>	<input type="checkbox"/>	<input type="checkbox"/>	<input type="checkbox"/>	<input type="checkbox"/>	<input type="checkbox"/>
<input type="checkbox"/> Độ mòn lốp ____ mm Tuổi Lốp ____	<input type="checkbox"/>	<input type="checkbox"/>	<input type="checkbox"/>	<input type="checkbox"/>	<input type="checkbox"/>	<input type="checkbox"/>
<input type="checkbox"/> Hoa lốp bị mòn/hư hại	<input type="checkbox"/>	<input type="checkbox"/>	<input type="checkbox"/>	<input type="checkbox"/>	<input type="checkbox"/>	<input type="checkbox"/>
<input type="checkbox"/> Áp suất lốp - theo tiêu chuẩn nhà sản xuất	<input type="checkbox"/>	<input type="checkbox"/>	<input type="checkbox"/>	<input type="checkbox"/>	<input type="checkbox"/>	<input type="checkbox"/>
<input type="checkbox"/> Độ dày má/guốc phanh ____ mm	<input type="checkbox"/>	<input type="checkbox"/>	<input type="checkbox"/>	<input type="checkbox"/>	<input type="checkbox"/>	<input type="checkbox"/>
PHÍA SAU BÊN TRÁI	<input type="checkbox"/>	<input type="checkbox"/>	<input type="checkbox"/>	<input type="checkbox"/>	<input type="checkbox"/>	<input type="checkbox"/>
<input type="checkbox"/> Độ mòn lốp ____ mm Tuổi Lốp ____	<input type="checkbox"/>	<input type="checkbox"/>	<input type="checkbox"/>	<input type="checkbox"/>	<input type="checkbox"/>	<input type="checkbox"/>
<input type="checkbox"/> Hoa lốp bị mòn/hư hại	<input type="checkbox"/>	<input type="checkbox"/>	<input type="checkbox"/>	<input type="checkbox"/>	<input type="checkbox"/>	<input type="checkbox"/>
<input type="checkbox"/> Áp suất lốp - theo tiêu chuẩn nhà sản xuất	<input type="checkbox"/>	<input type="checkbox"/>	<input type="checkbox"/>	<input type="checkbox"/>	<input type="checkbox"/>	<input type="checkbox"/>
<input type="checkbox"/> Độ dày má/guốc phanh ____ mm	<input type="checkbox"/>	<input type="checkbox"/>	<input type="checkbox"/>	<input type="checkbox"/>	<input type="checkbox"/>	<input type="checkbox"/>
PHÍA TRƯỚC BÊN PHẢI	<input type="checkbox"/>	<input type="checkbox"/>	<input type="checkbox"/>	<input type="checkbox"/>	<input type="checkbox"/>	<input type="checkbox"/>
<input type="checkbox"/> Độ mòn lốp ____ mm Tuổi Lốp ____	<input type="checkbox"/>	<input type="checkbox"/>	<input type="checkbox"/>	<input type="checkbox"/>	<input type="checkbox"/>	<input type="checkbox"/>
<input type="checkbox"/> Hoa lốp bị mòn/hư hại	<input type="checkbox"/>	<input type="checkbox"/>	<input type="checkbox"/>	<input type="checkbox"/>	<input type="checkbox"/>	<input type="checkbox"/>
<input type="checkbox"/> Áp suất lốp - theo tiêu chuẩn nhà sản xuất	<input type="checkbox"/>	<input type="checkbox"/>	<input type="checkbox"/>	<input type="checkbox"/>	<input type="checkbox"/>	<input type="checkbox"/>
<input type="checkbox"/> Độ dày má/guốc phanh ____ mm	<input type="checkbox"/>	<input type="checkbox"/>	<input type="checkbox"/>	<input type="checkbox"/>	<input type="checkbox"/>	<input type="checkbox"/>
PHÍA SAU BÊN PHẢI	<input type="checkbox"/>	<input type="checkbox"/>	<input type="checkbox"/>	<input type="checkbox"/>	<input type="checkbox"/>	<input type="checkbox"/>
<input type="checkbox"/> Độ mòn lốp ____ mm Tuổi Lốp ____	<input type="checkbox"/>	<input type="checkbox"/>	<input type="checkbox"/>	<input type="checkbox"/>	<input type="checkbox"/>	<input type="checkbox"/>
<input type="checkbox"/> Hoa lốp bị mòn/hư hại	<input type="checkbox"/>	<input type="checkbox"/>	<input type="checkbox"/>	<input type="checkbox"/>	<input type="checkbox"/>	<input type="checkbox"/>
<input type="checkbox"/> Áp suất lốp - theo tiêu chuẩn nhà sản xuất	<input type="checkbox"/>	<input type="checkbox"/>	<input type="checkbox"/>	<input type="checkbox"/>	<input type="checkbox"/>	<input type="checkbox"/>
<input type="checkbox"/> Độ dày má/guốc phanh ____ mm	<input type="checkbox"/>	<input type="checkbox"/>	<input type="checkbox"/>	<input type="checkbox"/>	<input type="checkbox"/>	<input type="checkbox"/>
LỚP DỰ PHÒNG	<input type="checkbox"/>	<input type="checkbox"/>	<input type="checkbox"/>	<input type="checkbox"/>	<input type="checkbox"/>	<input type="checkbox"/>
<input type="checkbox"/> Áp suất lốp - theo tiêu chuẩn nhà sản xuất	<input type="checkbox"/>	<input type="checkbox"/>	<input type="checkbox"/>	<input type="checkbox"/>	<input type="checkbox"/>	<input type="checkbox"/>

Tên: _____

Địa Chỉ Email: _____

Ngày: _____

Loại xe/Kiểu xe/Năm SX: _____

Km: _____ RO/Tag: _____

VIN: _____ Biển Số: _____

BÌNH ẮC-QUY

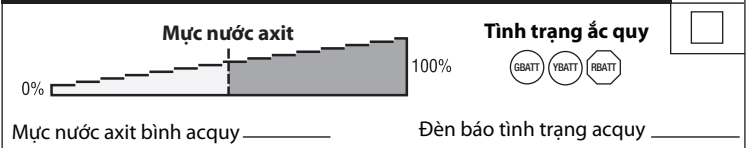

HỆ THỐNG PHANH

 Hệ thống phanh (bao gồm đường các đường ống và phanh đợ)

HỆ THỐNG TAY LÁI/NHÚN

 Ống nhún và các bộ phận giảm sóc bị rỉ dầu, hư hỏng và/hoặc hoạt động kém

 Bơm trợ lực, thước lái và thanh dẫn động

 Rô tuyen lái

 Rô tuyen cân bằng

HỆ THỐNG ỚNG XẢ

 Hệ thống ống xả (rò rỉ, hư hỏng, lỏng chi tiết)

HỆ THỐNG TRUYỀN LỰC/ TRỤC LÁI

 Cao su che bụi trục láp (nếu được trang bị)

 Trục láp, hộp số, khớp các đăng và thanh dẫn chuyển số (nếu được trang bị) và bôi trơn (nếu cần)

MỨC XĂNG

THÂN XE BÊN NGOÀI

Các hạng mục bổ sung lưu ý các hư hại trên thân xe hoặc các lỗi vào hình vẽ

Cố vấn dịch vụ: _____ Kỹ thuật viên: _____

Chữ ký khách hàng: _____